

Ny organisering av

Tilsyn med flyklubber som opererer
motorfly

Reinert Christie Barratt

12. november 2005

Luftfartstilsynet

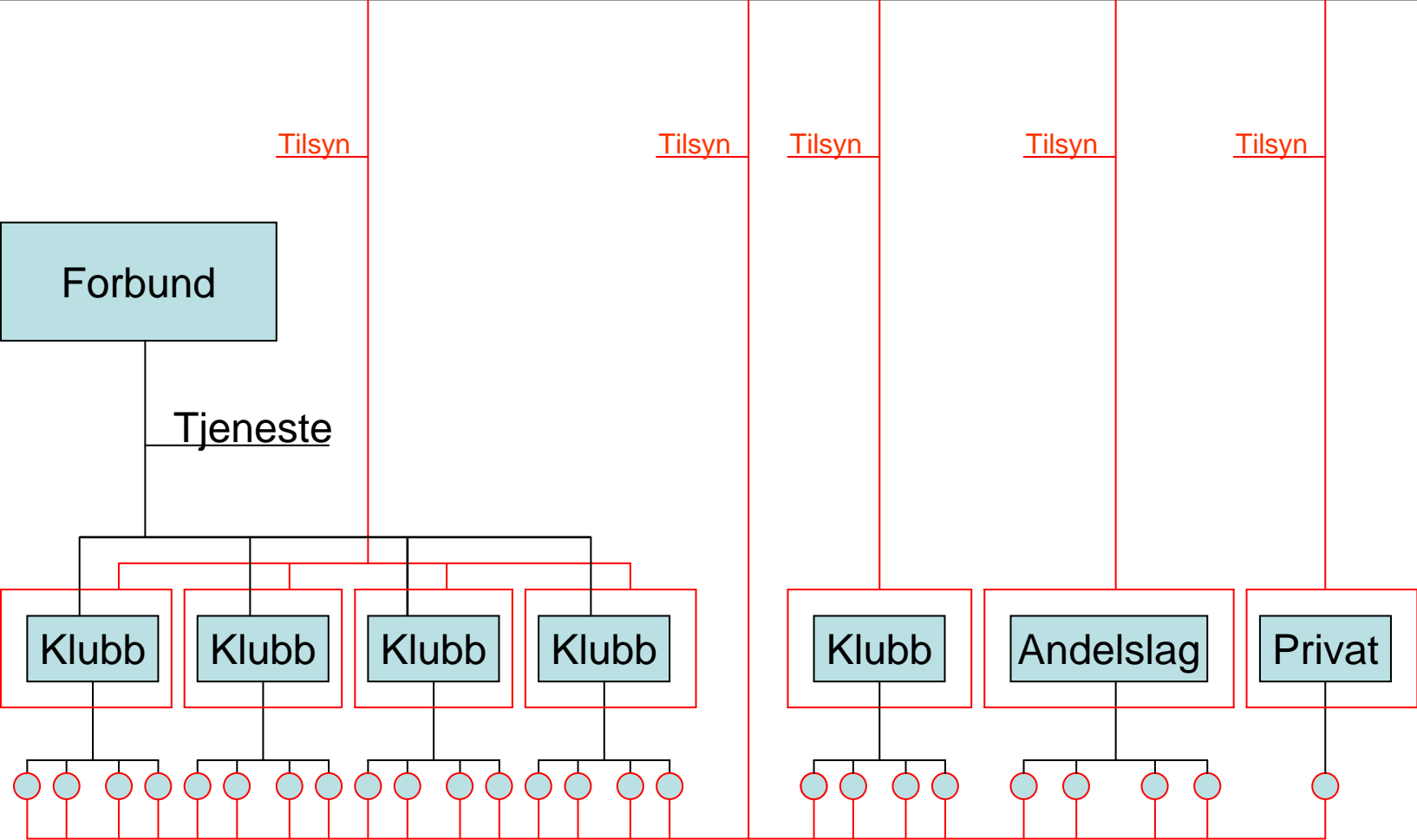

Ny struktur

- År 2000 – PAL-prosjektet
- ”Driftstillatelse under systemtilsyn”

”Driftstillatelse”

- Feil assosiasjoner – forbeholdt ervervs-
messig luftfart

PAL-prosjektet

”SIX PHASES OF A PROJECT”:

- 1. Enthusiasm**
- 2. Disillusionment**
- 3. Panic**
- 4. Search for the guilty**
- 5. Punishment of the innocent**
- 6. Praise & honors for the Non-Participants**

Nedlagt ett år før tiden

Ikke fullførte prosjektoppgaver:

Videreført i ny tilsynsavdeling

TOA

nå

OA

Positive virkninger av PAL-prosjektet:

- Positiv fokus på allmennflyging og Luftsport
- Betydelige midler avsatt til arbeidet
- Praktisk flysikkerhetsarbeid – GAP
- Allmennflyging og luftsport har hatt en stemme innad i luftfartsmyndigheten
- Grunnlag for videreføring av god dialog

Nye forskrifter:

- Reorganisering av forskriftsarbeidet i LT
- Nye synspunkter på utforming av forskrifter
- Flyttevedtak
- Resultat:
 - To forskrifter vedtatt og implementert
 - Tre på ekstern høring
 - En på intern høring og en under arbeid

Implementerte forskrifter:

- BSL D 4-3 om flygeoppvisninger – ingen problemer
- BSL B 3-2 om vedlikehold av privatfly med total masse under 5.700 kg
 - Tvist og klagesak om utforming og innføring av spesiell vedlikeholdsordning for klubbfly
 - Vesentlig årsak sviktende kommunikasjon
 - I ferd med å bli løst

Vedlikeholdsordning for motorfly i klubb:

Luftfartstilsynet

Forbundet er tjenesteleverandør

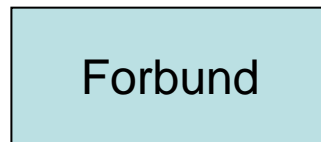

Tjenester

Tilsyn

Tilsyn

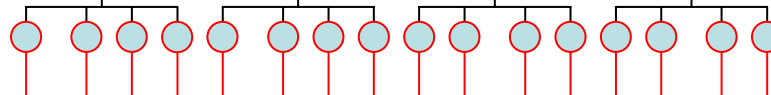
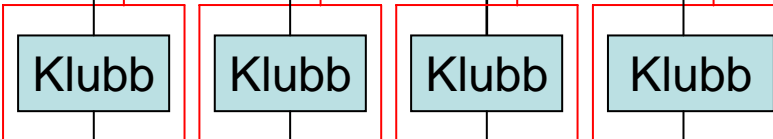

Den enkelte klubb ansvarlig for å etablere og holde oppdatert en vedlikeholdsordning tilpasset klubbens behov

Klubbskoler (RF):

Luftfartstilsynet

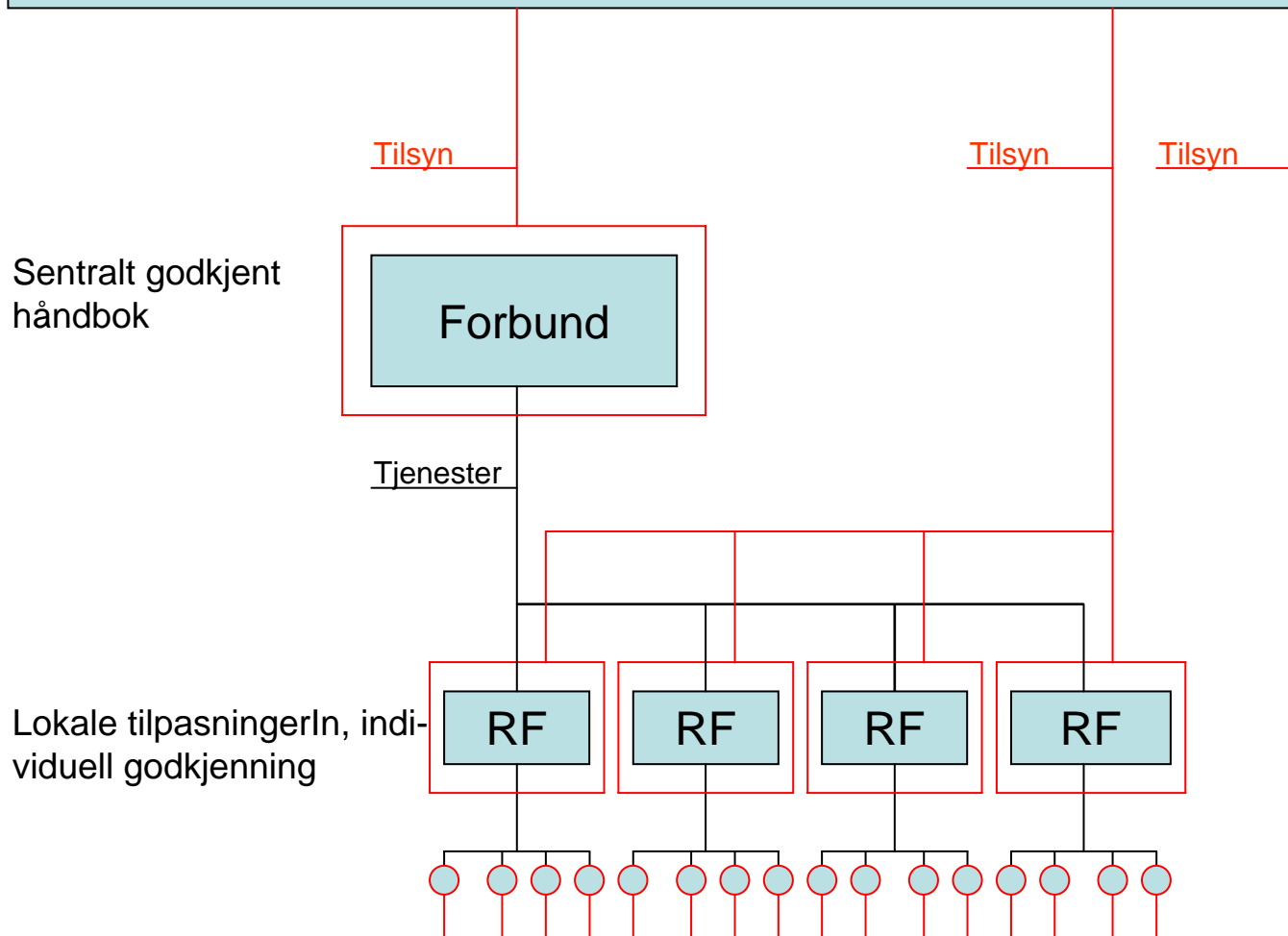

Mulig videreføring av vedlikeholdsordning:

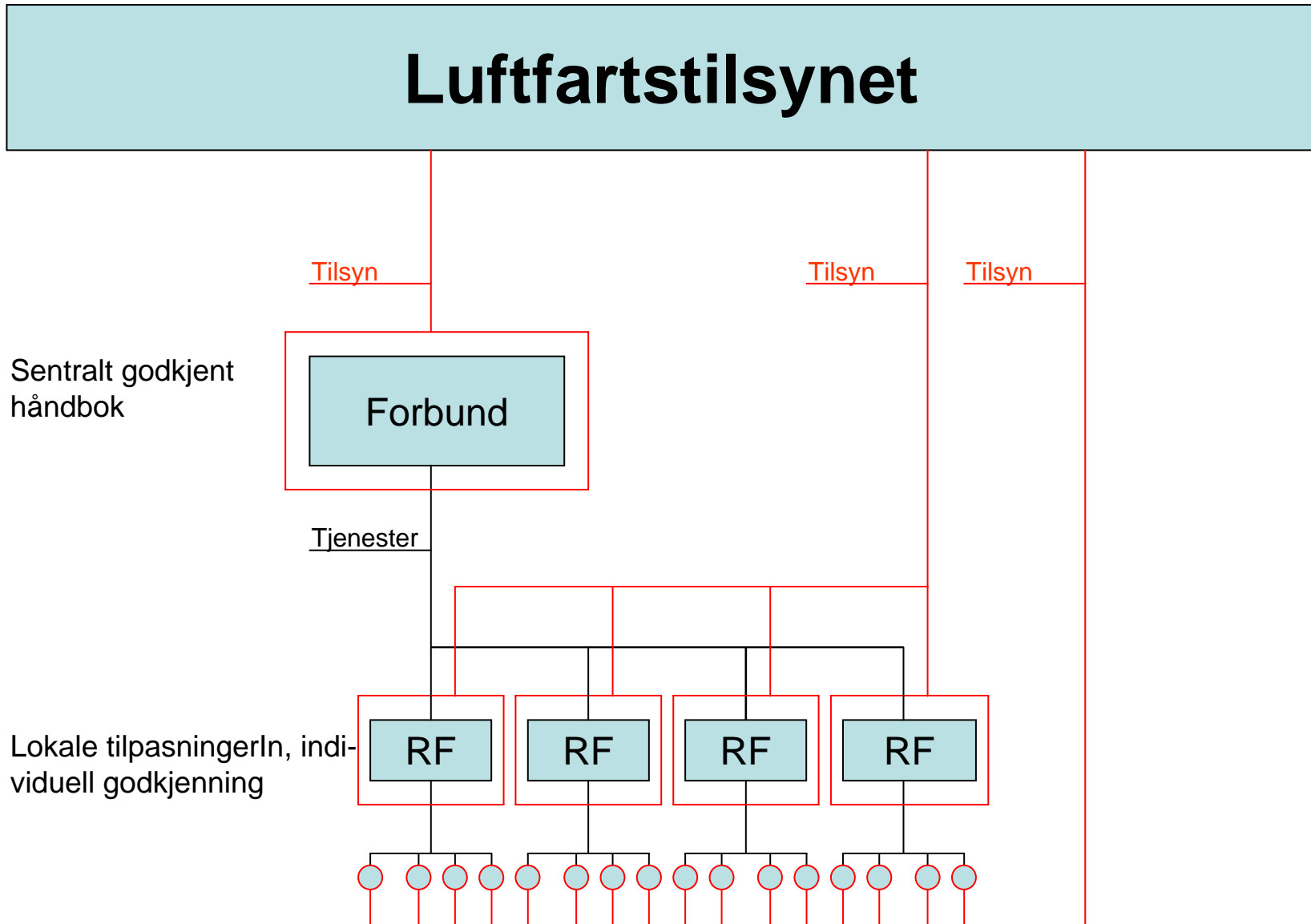

Fremtidsperspektiv tilsyn med klubber tilsluttet et godkjent forbund:

Luftfartstilsynet

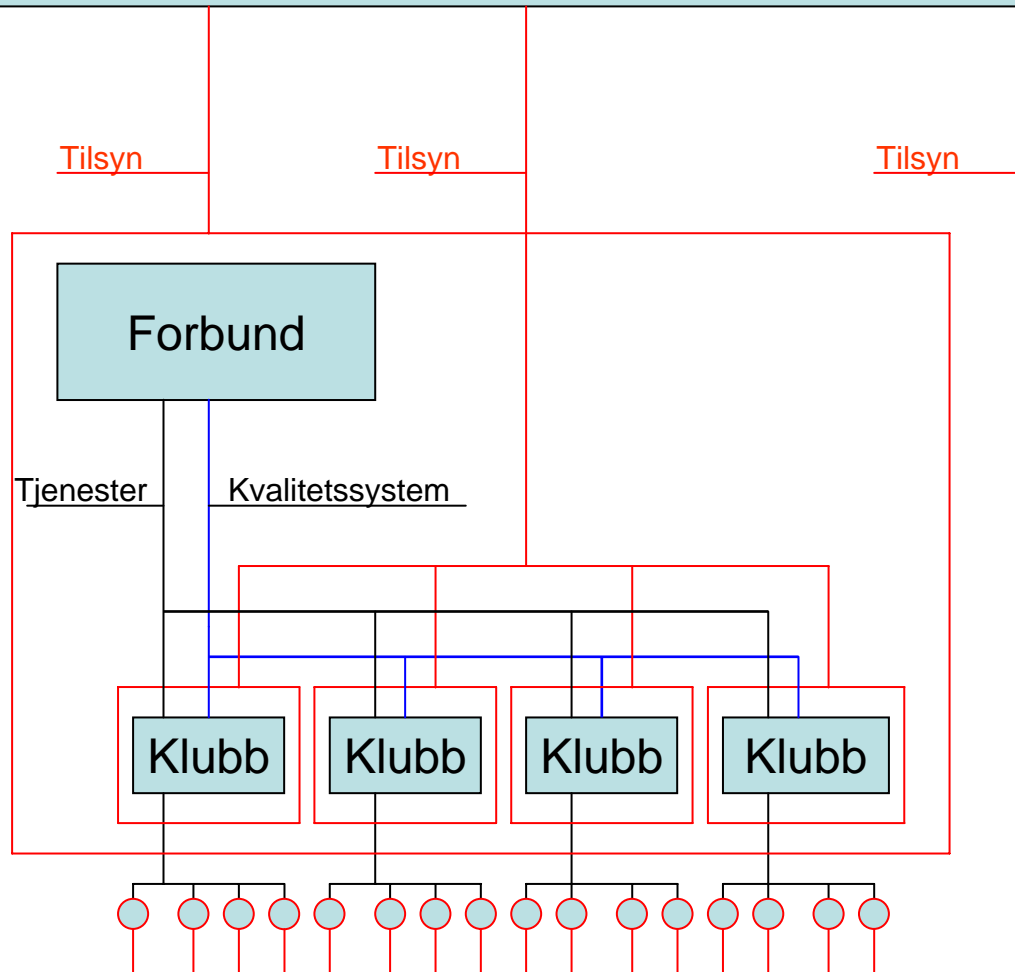

En slik nyordning krever:

- Vedtak i det enkelte forbunds besluttende organer om at man ønsker en slik grad av sentralstyring
- Utvikling av tilfredsstillende systemer for intern kontroll og kvalitetssikring som kan være til hjelp for luftfartsmyndighetens tilsynsarbeid
- Forskriftsendringer og enkeltvedtak om godkjenning

Den innebærer ikke:

- Delegering av tilsynsmyndighet

Flygevirksomhet

Vedlikehold

Sikkerhetssystem
og
system for kontinuerlig forbedring

Opplæring

Krav til systemløsning:

- Beskrivelse av organisasjon og ansvarsområder
- En sikkerhetsfunksjon som er uavhengig av den øvrige virksomhet
- Stillingsbeskrivelser for nødvendige nøkkelfunksjoner
- Liste over ansvarshavende personer
- Dokumentasjon av alle vesentlige prosedyrer
- System for intern rapportering av ulykker, hendelser og avvik
- System for analyse og vurdering av slike rapporter
- Instruks for periodisk revisjon
- System for kontinuerlig forbedring av systemet

Prioriterte arbeidsoppgaver:

Nå:

- Vedlikeholdssystem for motorfly i klubb – godkjenning av enkeltklubber med fellesmodul fra NLF/NAK

Senere:

- Separat godkjenning av NLF/NAK's fellesmoduler for motorflyvedlikehold