

Fallskjermseksjonen/NLF	Organisasjon	1 Del 000 Side 001
--------------------------------	---------------------	-------------------------------------

INNHOLD

001. Nasjonale lover og forskrifter.	2
002. Generell organisasjon Norges Luftsportforbund FALLSKJERMSEKSJONEN.	3
003. Operativ ORGANISASJON.....	5

F/NLF	8. UTGAVE	JANUAR 2008
--------------	------------------	--------------------

Fallskjermseksjonen/NLF	Organisasjon	Del 000 Side 002
-------------------------	--------------	------------------

001. NASJONALE LOVER OG FORSKRIFTER.

Samferdselsdepartementet forvalter Lov av 11. juni 1993 nr. 101 om luftfart, også kalt Luftfartsloven.

Denne lovs § 15-1, annet ledd, jfr. vedtak av 10. desember 1999 nr. 1273 om delegering til Luftfartstilsynet gjør Luftfartstilsynet til myndighetshaver for sivil fallskjermhopping. Luftfartstilsynet har, for å sikre at sivil fallskjermhopping skjer på en sikker og samfunnstjenlig måte, utgitt "Forskrift om sivil fallskjermhopping". Denne forskrift er Bestemmelser for sivil luftfart BSL D 4-2 og fastlegger at all sivil fallskjermhopping fra luftfartøy i norsk luftrom bare skal foregå i organisasjon som har et av Luftfartstilsynet godkjent sikkerhetssystem for sin aktivitet.

F/NLF	8. UTGAVE	JANUAR 2008
-------	-----------	-------------

002. GENERELL ORGANISASJON**NORGES LUFTSPORTFORBUND FALLSKJERMSEKSJONEN.**

Fallskjermseksjonen (F/NLF) er en av fem seksjoner i Norges Luftsportsforbund (NLF) som er et særforbund i Norges Idrettsforbund. NLF er nasjonalt medlem i Federation Aeronautique International (FAI) og Europe Air Sports (EAS). Fallskjermseksjonen er nasjonalt medlem av forannevnte organisasjoners fallskjermfora. Fallskjermseksjonen består av samtlige fallskjermklubber i Norge tilsluttet Norges Idrettsforbund og tilrettelegger utøvelsen av fallskjermidrett gjennom utdanning, trening og konkurranser over hele Norge.

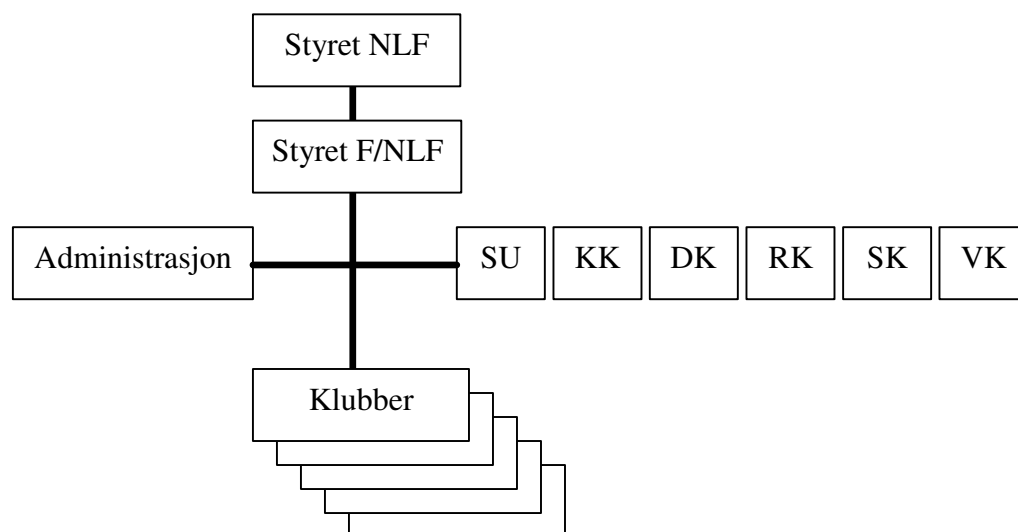

Styret NLF:	Velges på Luftsportstinget hvert 2. år
Styret F/NLF	Velges på Seksjonsmøtet hvert 2. år
Administrasjon	Fagsjef og Avdelingsleder, ansatt av NLF.
SU	Sikkerhets- og Utdanningskomitéen, utpekes av styret i F/NLF
KK	Konkurransekomité, utpekes av styret i F/NLF
DK	Dommerkomité, utpekes av Styret i F/NLF
RK	Rikssenterkomité, utpekes av styret i F/NLF
SK	Storflykomité, utpekes av styret i F/NLF
VK	Valgkomité velges av Fallskjermklubbene

Fallskjermseksjonens visjon er: "F/NLF skal arbeide for best mulig rammebetingelser og legge forholdene til rette for at alle som ønsker det skal kunne utøve fallskjermidrett under tilfredstillende ivaretagelse av sikkerheten. Arbeidet skal preges av frivillighet, demokrati, lojalitet og likeverd. All idrettslig aktivitet skal bygge på grunnverdier som idretts glede, fellesskap, helse og ærlighet".

F/NLF's har utarbeidet Operativ Håndbok og Materiell Håndbok, med tilhørende rapporterings, oppfølgings og ajourførings systemer og utgjør organisasjonens ivaretagelse av sikkerheten og er

Fallskjermseksjonen/NLF	Organisasjon	Del 000 Side 004
--------------------------------	---------------------	-------------------------

dens kollektive og kumulative erfarings og utviklingsbase. Ved all utdanning og praktisk hoppvirksomhet i Norge er derfor håndbøkens bestemmelser obligatoriske for alle medlemmer av Fallskjermseksjonens tilsluttede klubber. Håndbøkene skal til en hver tid utgjøre et sikkerhetssystem godkjent av Luftfartstilsynet, som er myndighetshaver for sivil fallskjermhopping i norsk luftrom ved utsprang fra luftfartøy. Alle fallskjermklubber tilsluttet F/NLF som utøver praktisk hoppvirksomhet i Norge, skal for å kunne drive hoppvirksomhet være organisert som beskrevet i pkt. 4 Organisasjon, ha godkjent Hovedinstruktør og inneha Operasjonstillatelse i hht sin virksomhetsart. Alle organisasjonsledd må under utøvelsen av praktisk hoppvirksomhet forholde seg til beslutninger truffet av:

1. Luftfartstilsynet som myndighetshaver og godkjenningsmyndighet for F/NLF's sikkerhetssystem,
2. Avinor som lufttrafikk kontrollør og koordinator.
3. Politiet på vegne av offentlighetens alminnelige sikkerhet..
4. Grunneier som eier landingsområdet.

Ved hopping utenfor de faste og av Luftfartstilsynet registrerte hoppfelt, skal tillatelse fra behørig enhet i lufttrafikkjenesten, politiet og grunneier foreligge og dersom dette er ønsket av de forannevnte, i skriftlig form utferdiget av søkerklubbs Hovedinstruktør.

F/NLF	8. UTGAVE	JANUAR 2008
--------------	------------------	--------------------

003. OPERATIV ORGANISASJON

All utdanning, praktisk hoppvirksomhet og utvikling innen Fallskjermseksjonen/NLF baseres på følgende ledd:

OPERATIVT LEDD	FORKORTEELSE
• Sikkerhets- og utdanningskomiteen	SU
• Materiellsjefen	MSJ
• Hovedinstruktør	HI
• Instruktør	I
• Hoppleder	HL
• Hoppfeltleder	HFL
• Hoppmester	HM
• Flyger	
• Klubbmedlemmer	

Gjennomføring av enhver form for praktisk hoppvirksomhet skal være organisert med følgende funksjoner:

- Overordnet ledelse av en Hovedinstruktør (HI).
- Direkte ledelse av en Hoppleder (HL).
- Bakketjeneste ledet av en Hoppfeltleder (HFL).
- Flygingen ledet av Flyger.
- Hopperne i flyet ledet av en Hoppmester (HM).

Organisasjonsleddene er beskrevet og operativt detaljert i denne håndbok del. 500.

SKISSE AV OPERATIV ORGANISASJON, F/NLF

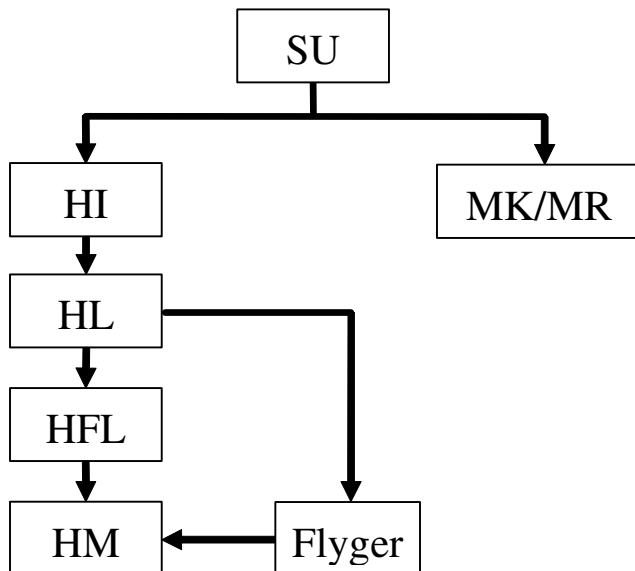

- SU Består av Leder, materiellsjef og medlemmer, Utpekes av F/NLF
MK Materiellkontrollør, utdannes og lisensieres av F/NLF
MR Materiellreperatør, utdannes og lisensieres av F/NLF
HI Overordnet ansvar for all fallskjermoperativ aktivitet i klubb, utpekes av F/NLF (SU)
HL Stedlig ansvarlig ved hopping, utpekes av HI
HFL Ansvarlig på bakken ved hopping, utpekes av HI
HM Leder av det hopptekniske om bord i flyet, utpekes av HL
Flyger Ansvarlig for luftfartøyets sikkerhet, får retningslinjer fra HL, og gir klarsignal når utsprang kan starte